

A frase "é preciso fazer cantar o ponto de apoio", do arquiteto belga Auguste Perret, serviu de referência para o desafiante desenho da linha Claire. Os modelos combinam ângulos e formas geométricas na perfeita tradução de minimalismo e equilíbrio.

## DIMENSÕES

D 37 cm  
A 37 cm

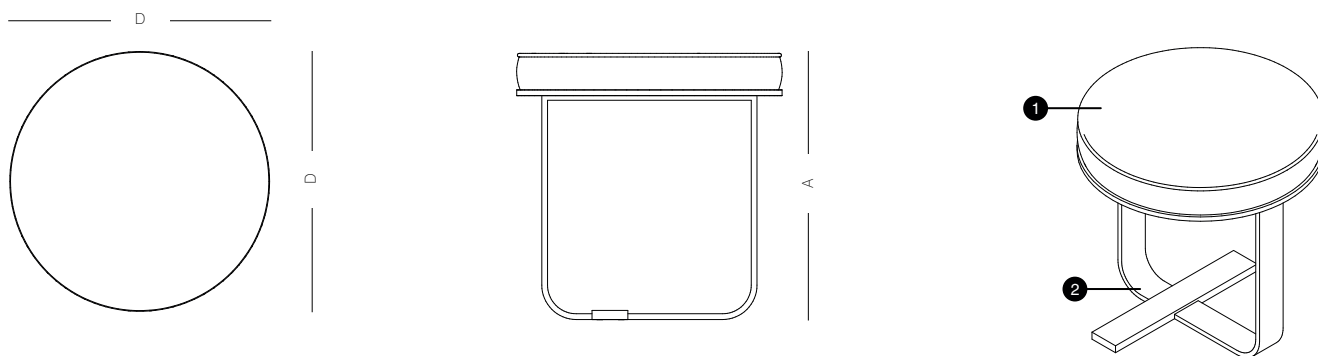

## ACABAMENTOS

- 1 Estofado: Pirarucu
- 1 Estrutura: Metal

## METAIS

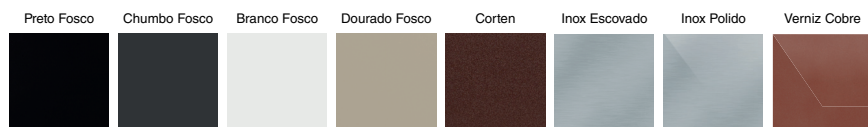

## PIRARUCU

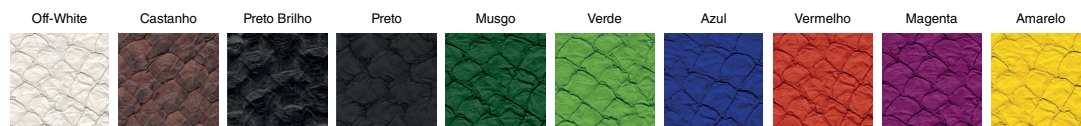

## MANUTENÇÃO E CUIDADOS

### METAL INOX

O aço inox é uma liga metálica composta de ferro (Fe), carbono (C), cromo (Cr) e Níquel (Ni), composição que permite uma alta resistência à oxidação.

Acabamento polido e escovado.

Utilização em área externa ou interna.

Requer cuidados para não arranhar o verniz com objetos pontiagudos.

Não utilizar produtos abrasivos nas peças fabricadas com esse material.

Para limpeza superficial recomenda-se o uso de um pano seco e/ou úmido.

Para retirar manchas use pano macio ou toalha de papel umedecido em álcool isopropílico, não usar produtos químicos abrasivos.

### SÃO PAULO

Rua Joaquim Antunes, 189 | CJ 01  
Jardim Paulistano | São Paulo / SP - Brasil  
05415 - 010  
+ 55 11 3564 3565 | + 55 11 9 9576 5076

design@sette7.com.br

www.sette7.com.br  
@studiosette7  
/officialsette7

### VITÓRIA

Rua Aleixo Netto, 1149 | 1º Andar  
Praia do Canto | Vitória / ES - Brasil  
29055 - 145  
+ 55 27 3224 0391 | + 55 11 9 8158 3319

design@sette7.com.br

Não usar materiais ásperos na limpeza, pois podem causar riscos à peça.

### **METAL COM PINTURA ELETROSTÁTICA**

O metal utilizado nesta peça é o aço carbono. Apesar de muito resistente, está suscetível à oxidação ao longo do tempo.

Não aconselhável para locais úmidos ou área externa.

Não utilizar produtos abrasivos nas peças fabricadas com esse material.

Requer cuidados para não arranhar a pintura com objetos pontiagudos.

Para limpeza superficial recomenda-se o uso de um pano seco e/ou úmido.

Em caso de derramamento de líquido, use um pano umedecido com água e sabão neutro, faça isso com delicadeza para não arranhar a superfície.

Caso haja dano à pintura, refazer o acabamento o mais rápido possível para proteger a estrutura da peça, pois o aço exposto iniciará o processo de oxidação.

### **PIRARUCU**

Por ter processamento orgânico, sendo biodegradável, a pele de Pirarucu se integrará à natureza com muito mais velocidade e sem a contaminação de metais pesados, como em processos tradicionais de beneficiamento de couro. Por ser natural, está sujeito a pequenas variações.

Utilize um pano seco para limpezas superficiais e levemente umedecido para limpezas mais profundas. Nunca utilize produtos químicos ou solventes para a lavagem pois estes podem corroer e danificar o couro.

Uma acentuada exposição ao sol ou a lâmpadas potentes pode ocasionar desbotamento da cor e/ou manchas localizadas, por ser couro orgânico. Entretanto, Pequenas diferenças de cores e queimas são consideradas normais devido à característica individual de cada couro e, também, por se tratarem de processos e tingimentos orgânicos.

Pequenas perdas de intensidade de brilho são normais em ambientes úmidos, frios e após excessivos manuseios.

### **METAL VERNIZ COBRE**

Verniz Cobre é uma liga metálica composta de ferro (Fe), carbono

(C), cromo (Cr) e Níquel (Ni), o aço inox, com verniz cobre. Essa composição permite uma alta resistência à oxidação.

Acabamento polido.

Utilização em área externa ou interna.

Requer cuidados para não arranhar o verniz com objetos pontiagudos.

Não utilizar produtos abrasivos nas peças fabricadas com esse material.

Para limpeza superficial recomenda-se o uso de um pano seco e/ou úmido.

Para retirar manchas use pano macio ou toalha de papel umedecido em álcool isopropílico, não usar produtos químicos abrasivos.

Não usar materiais ásperos na limpeza, pois podem causar riscos à peça.

#### **SÃO PAULO**

Rua Joaquim Antunes, 189 | C.J 01  
Jardim Paulistano | São Paulo / SP - Brasil  
05415 - 010  
+ 55 11 3564 3565 | + 55 11 9 9576 5076

design@sette7.com.br

 www.sette7.com.br  
 @studiosette7  
 /officialsette7

#### **VITÓRIA**

Rua Aleixo Netto, 1149 | 1º Andar  
Praia do Canto | Vitória / ES - Brasil  
29055 - 145  
+ 55 27 3224 0391 | + 55 11 9 8158 3319

design@sette7.com.br